

# Aprismatic

راهنمای نصب

ONDA 623



CE

مشخصات فنی و ابعاد دستگاه در شکل زیر نشان داده شده است.

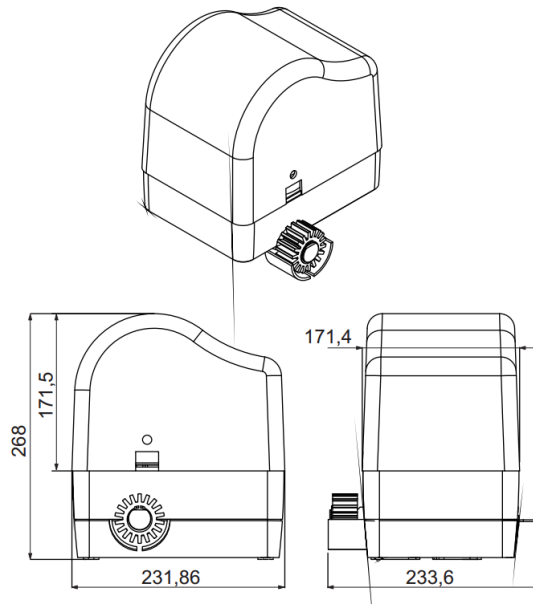

مشخصات فنی:

تک فاز - ۲۳۰ ولت - ۵۰ هرتز	برق ورودی
۲۵۰ وات	توان مصرفی
۲۰۰ میلی آمپر	جریان مصرفی
۲۵- تا ۵۵+	دمای کارکرد
۶۰۰ کیلوگرم	حداکثر وزن درب
۶۵۰ نیوتن	نیروی محرک (مربوط به چرخنده Z12)
۱۰ متر بر دقیقه	سرعت حرکت (مربوط به چرخنده Z12)
IP 44	کلاس حفاظتی
۲۳۰ ولت	ولتاژ موتور
۱۰۰ سیکل در روز	تعداد سیکل کارکرد

قبل از راه اندازی دستگاه از سالم بودن درب اطمینان حاصل فرمایید. درب را با دست حرکت دهید، در طول بازه حرکت درب باید به صورت یکنواخت و بدون توقف حرکت کند. در صورت وجود ایراد در ساختار درب ابتدا آن را برطرف نمایید و سپس دستگاه را نصب کنید.

ابعاد پایه پلیت و همچنین ابعاد حفره لازم برای محکم کردن پایه پلیت در زمین در شکل زیر نشان داده شده است.

برای نصب پایه پلیت حفره ای ۳۰۰ در ۳۵۰ میلی متر به عمق ۱۸۰ میلی متر نیاز است. این حفره باید به نحوی کنده شود که در نهایت پایه پلیت در فاصله ۵ سانتی متری از سطح درب قرار گیرد.

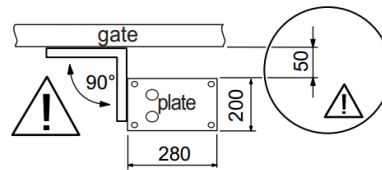
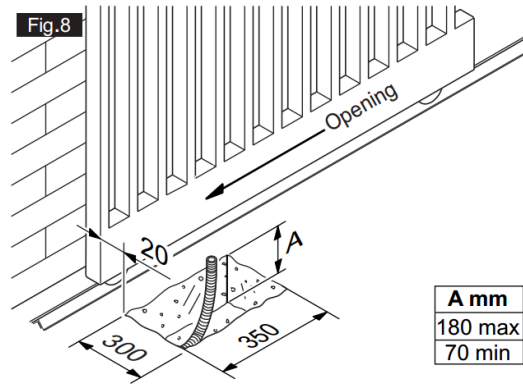

یک لوله خرطومی به قطر ۳۵ میلی متر برای انتقال کابل ها در فنداسیون در نظر بگیرید  
 قلاب های نگهدارنده پایه پلیت را طوری قرار دهید که یک تا دو سانتی متر از رزوه بالای آن از سطح پلیت بالاتر قرار گیرد و سپس آن را  
 با مهره محکم کنید.

پس از قرار دادن پایه پلیت درون فنداسیون از تراز بودن آن در دو جهت اطمینان حاصل فرمایید.

Fig.9

1. To assemble the 4 threaded blocks.

2. To assemble the 4 log bolts  
 in order to obtain the height B.

B (mm)
10 min
20 max

3. Position the plate and  
 adjust the nuts.

Check the  
 horizontal position  
 of the plate

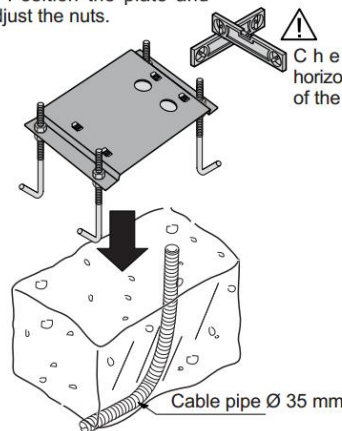

پس از قراردادن پایه پلیت در محل خود و محکم شدن فنداسیون، دستگاه را روی پایه پلیت قرار داده و مطابق شکل زیر آن را با چهار  
 عدد پیچ محکم کنید.

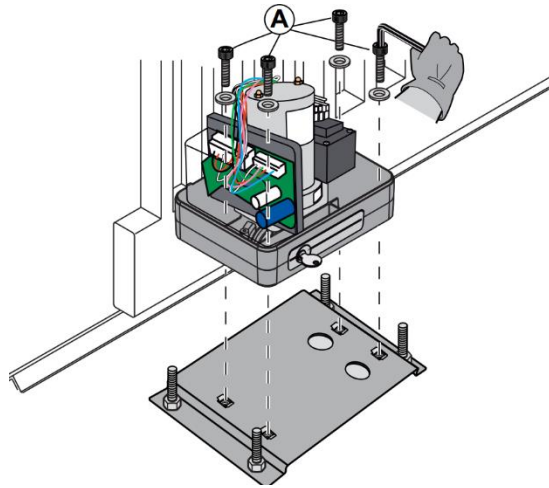

در نهایت قاب دستگاه را می توان به کمک آچار و پیچ گشتی بر روی دستگاه قرار داده و محکم کرد.

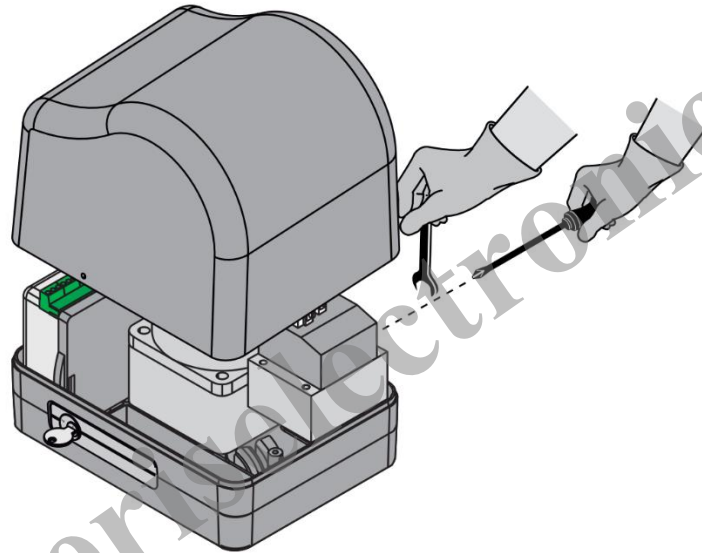

خلاص کن:

نحوه خلاص کردن دستگاه در شکل زیر نشان داده شده است. با چرخاندن کلید و بیرون کشیدن اهرم، دستگاه خلاص می شود.

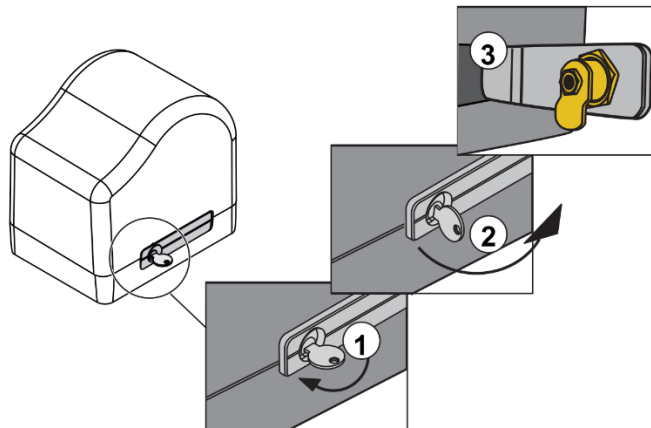

نصب ریل:

برای نصب ریل ابتدا باید مهره های مخصوص ریل را بر روی درب جوش داد. این مهره ها در ارتفاع حدود ۹ سانتی متری از کف دستگاه بر روی درب جوش می شوند.

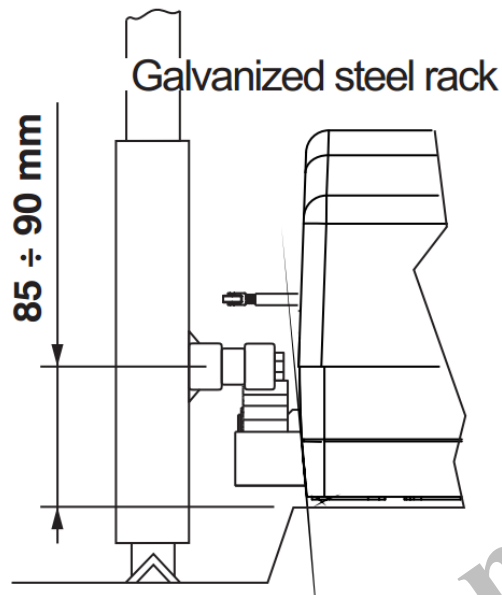

برای شروع کار ابتدا پیچ و مهره ها را بر روی ریل سوار کنید. پیچ ها را تقریباً در وسط شیار در نظر گرفته شده روی ریل قرار دهید.

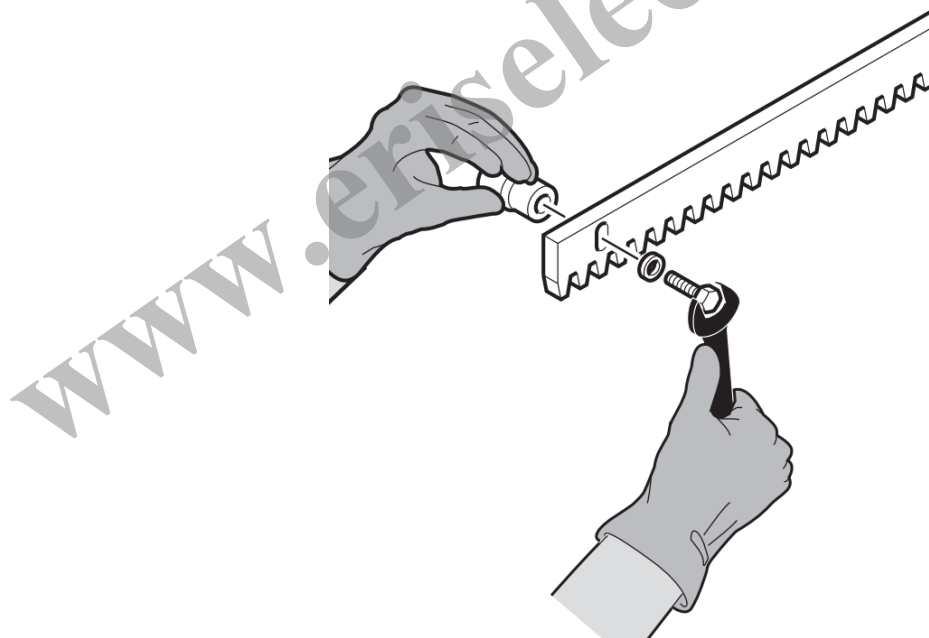

سپس ریل را روی در قرار داده و دندانه های آن را با چرخنده موتور درگیر کنید. حدود ۲ میلی متر فاصله بین دندانه های ریل و خروجی موتور در نظر بگیرید تا وزن درب روی شفت موتور قرار نگیرد. همچنین به کمک تراز از افقی بودن درب اطمینان حاصل کنید.

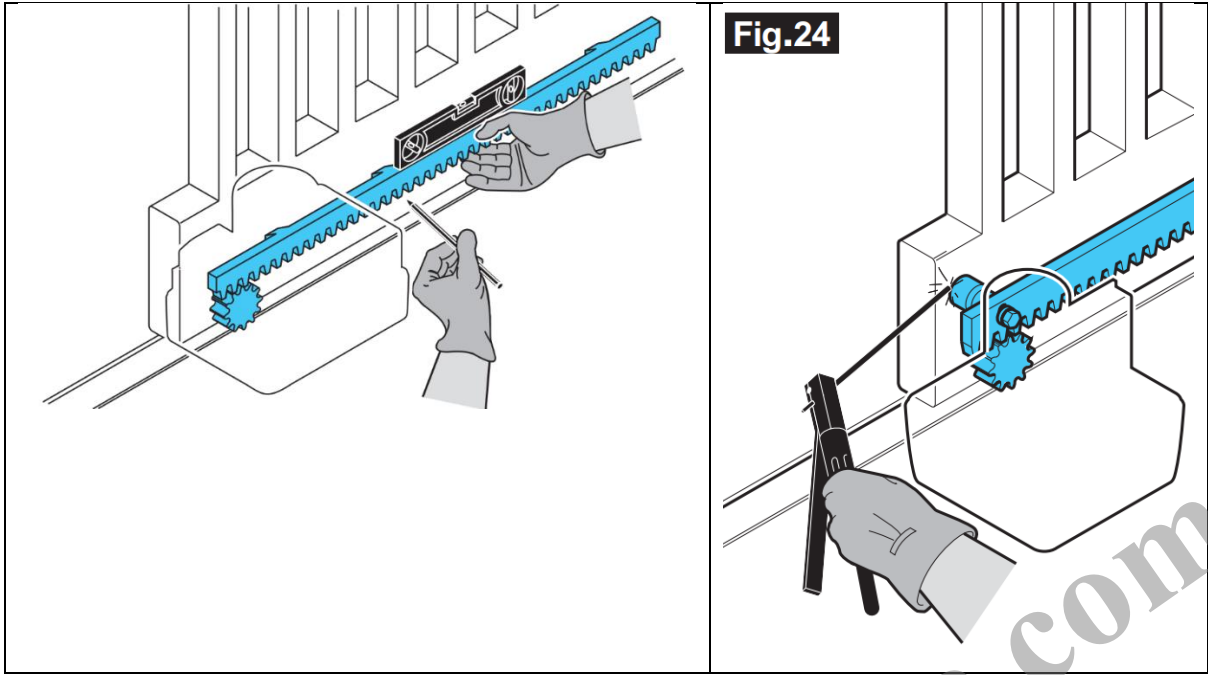

سایر ریل ها را کاملا هم تراز با ریل اول نصب کنید. برای این منظور از یک ریل راهنما مطابق شکل، در زیر ریل ها استفاده کنید.

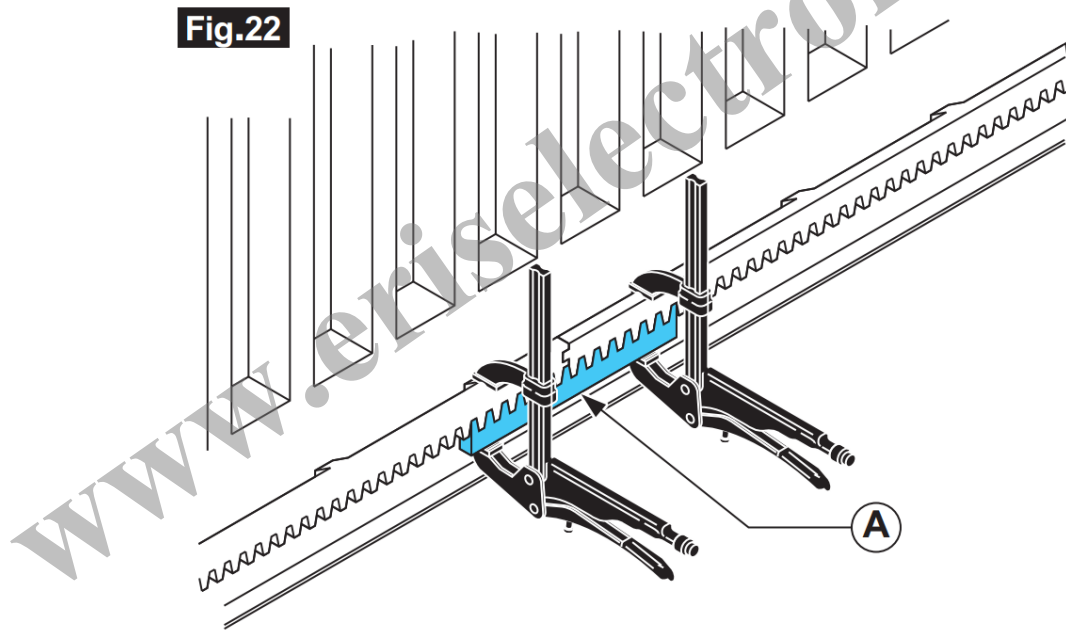

در نهایت درب را از ابتدا تا انتها با دست حرکت دهید و در تمام طول مسیر بررسی نمایید که فاصله یک تا دو میلی متری بین چرخنده موتور و ریل وجود داشته باشد تا وزن درب بر روی شفت موتور قرار نگیرد. برای انجام تنظیمات نهایی میتوان به کمک پیچ های اتصال ریل به درب، محل قرار گیری ریل را چند میلی متر بالا یا پایین آورد.

زبانه فعال سازی لیمیت سویچ توقف موتور را در ابتدا و انتهای ریل قرار دهید. برای این منظور درب را کال ببندید سپس آن را یک تا دو سانتی متر برگردانید. حال زبانه تحریک لیمت سویچ را بالای ریل قرار داده و موقعیت قرارگیری آن را به نحوی تنظیم کنید که میکروسویچ را درگیر کند. سپس آن را با پیچ در محل خود در بالای ریل محکم کنید.

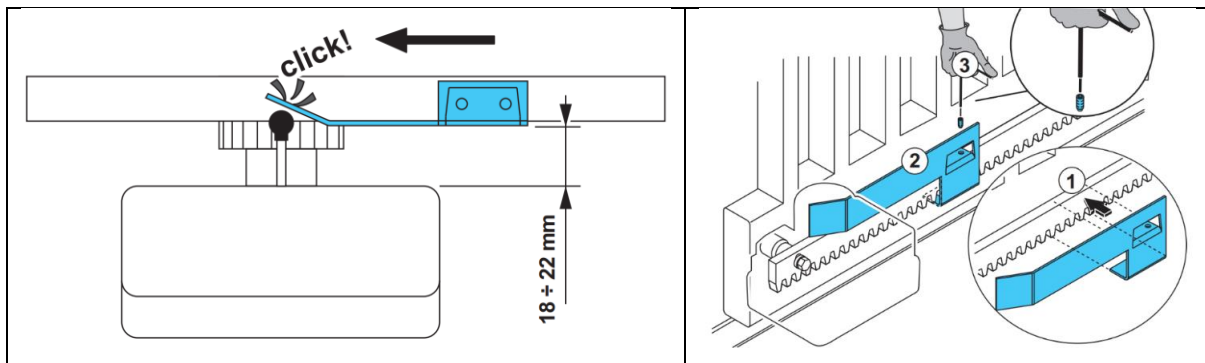

راهنمای مرکز کنترل:

نمای کلی مرکز کنترل در شکل زیر نشان داده شده است.

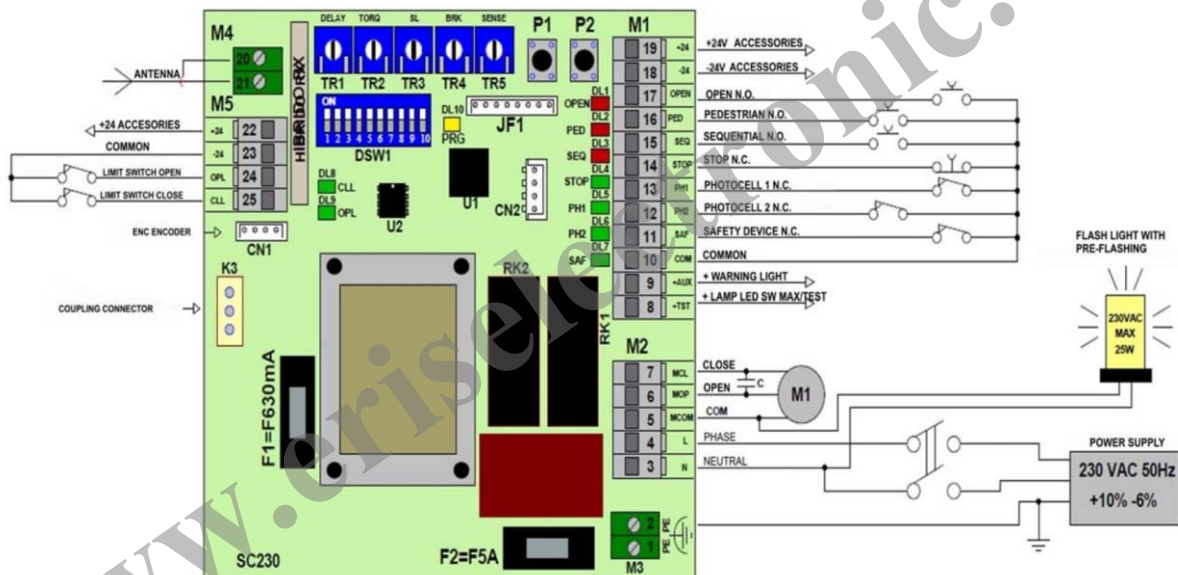

جدول زیر مشخصات فنی مرکز کنترل را بیان می کند.

ولتاژ تغذیه (ورودی مرکز کنترل)	۲۳۰ ولت (A.C.) - ۵۰ هرتز
ولتاژ مصرفی موتور	۲۳۰ ولت (A.C.) - ۵۰ هرتز
ولتاژ تجهیزات جانبی الکترونیکی	۲۴ ولت (D.C.)
بیشینه جریان تجهیزات الکترونیکی جانبی	۳۵۰ میلی آمپر
بیشینه توان مصرفی	۱۲ وات
بیشینه توان خروجی موتورها	۶۵۰ وات
فیوز محافظ تجهیزات	۶۳۰ میلی آمپر
فیوز محافظ موتورها	۵ آمپر
دمای کارکرد	-۲۰ تا +۷۰
ابعاد مرکز کنترل	۱۰۷ × ۱۰۰ × ۵۰ (میلی متر)

معرفی عملکرد سوکت ها:

سوکت M1:

شماره سوکت	نماد	عملکرد
۸	+TST	اگر دیپ سویچ ۹ خاموش باشد: خروجی چراغ LED اگر دیپ سویچ ۹ روشن باشد: خروجی تست تجهیزات ایمنی
۹	+AUX	خروجی چراغ هشدار خارجی. (نمایش دهنده وضعیت عملکرد اپراتور)
۱۰	COM	پایه مشترک - (منفی)
۱۱	SAF	ورودی برای سنسور لبه
۱۲	PH2	ورودی فتوسل شماره ۲ - (چشم ایمنی ۲)
۱۳	PH1	ورودی فتوسل شماره ۱ - (چشم ایمنی ۱)
۱۴	STOP	فرمان توقف
۱۵	SEQ	فرمان مرحله به مرحله. در حال بسته بودن درب را باز می کند و در صورت توقف درب را می بندد.
۱۶	PED/CL	فرمان نیمه بازشو و بستن
۱۷	OPEN	فرمان باز شدن و بسته شدن درب
۱۸	-24	منفی تغذیه ۲۴ ولت
۱۹	+24	مثبت تغذیه ۲۴ ولت

سوکت M2:

شماره سوکت	نماد	عملکرد
۳	N	نول ۲۳۰ ولت
۴	L	فاز ۲۳۰ ولت
۵	MCOM	ورودی مشترک موتور
۶	MOP	ورودی بازشو موتور
۷	MCL	ورودی بسته شدن موتور

سوکت M3:

شماره سوکت	نماد	عملکرد
۱	PE	ارث ۲۳۰ ولت
۲	PE	ارث ۲۳۰ ولت

سوکت M4:

شماره سوکت	نماد	عملکرد
۲۰	GND	سوکت ارث آنتن
۲۱	ANT	سوکت آنتن



شماره سوکت	نماد	عملکرد
۲۲	24	تغذیه +۲۴ ولت تجهیزات الکترونیک
۲۳	-24	تغذیه -۲۴ تجهیزات الکترونیک
۲۴	OPL	فرمان لیمیت سویچ حالت باز درب
۲۵	CLL	فرمان لیمیت سویچ حالت بسته درب

نماد سوکت	عملکرد
CN1	سوکت اتصال انکودر
CN2	سوکت اتصال ماژول مربوط به خروجی کانال دوم
K3	سوکت سه پین برای اتصال رسیور UNICO

عملکرد دیپ سویچ ها:

به کمک دیپ سویچ شماره ۱ و ۲ می توان منطق عملکرد دستگاه را تنظیم نمود. مطابق جدول زیر:

دیپ سویچ ۱	دیپ سویچ ۲	منطق دستگاه	سوکت فرمان
ON	OFF	اتوماتیک	سوکت OPEN - ترمینال شماره ۱۷
OFF	ON	مرحله به مرحله	سوکت SEQ - ترمینال شماره ۱۵
ON	ON	اتوماتیک ویژه	سوکت SEQ - ترمینال شماره ۱۵
ON	OFF	اتوماتیک همراه با استاپ	سوکت SEQ - ترمینال شماره ۱۵
OFF	OFF	مرحله به مرحله همراه با استاپ	سوکت SEQ - ترمینال شماره ۱۵

عملکرد سایر دیپ سویچ ها در جدول زیر شرح داده شده است.

شماره دیپ سویچ	شرح عملکرد		وضعیت	
	ON	OFF	ON	OFF
۳	بستن سریع - پنج ثانیه پس از عبور جسم از مقابل فتوسل درب بسته می شود.	غیرفعال	فعال	
۴	در هنگام باز شدن درب فرمان های صادره از ترمینال SEQ و PED بی اثر باشند	غیرفعال	فعال	
۵	شروع حرکت با سرعت پایین	غیرفعال	فعال	
۶	پیش چشمکزن	غیرفعال	فعال	
۷	جهت حرکت موتور	چپ باز شو	راست باز شو	
۸	نوع ورودی ترمینال SAF	دیجیتال	مقاومتی	
۹	عملکرد ترمینال خروجی +TST	چراغ فلاشر	تست عملکرد تجهیزات ایمنی	
۱۰	بدون استفاده	---	---	

شماره تریمر	نماد	عملکرد
TR1	DELAY	زمان بازبودن درب در حالت اتوماتیک را از صفر تا ۱۲۰ ثانیه تنظیم می کند
TR2	TORQ	قدرت موتور را تنظیم می کند
TR3	SL	سرعت درب در قسمت آرام بند را تنظیم می کند
TR4	BRK	قدرت ترمز را در انتهای بازه حرکت درب تنظیم می کند
TR5	SENSE	حساسیت سیستم عدم برخورد با مانع را تنظیم می کند

شرح منطق های عملکرد دستگاه:

اتوماتیک:

ترمینال OPEN برای صدور فرمان حرکت استفاده می شود. درب پس از باز شدن کامل، بعد از زمان تعیین شده توسط تریمر TR1، بسته خواهد شد.

در هنگام باز شدن صدور فرمان مجدد توسط ریموت کنترل اثری بر حرکت دارد.

در هنگام بسته شدن با صدور فرمان مجدد توسط ریموت کنترل یا با عبور جسم از مقابل چشمی ها، حرکت معکوس می شود.

مرحله به مرحله:

ترمینال SEQ (شماره ۱۵) برای صدور فرمان حرکت استفاده می شود.

برای بسته شدن درب باید مجدد فرمان از SEQ صادر شود.

در هنگام باز شدن و همچنین در هنگام بسته شدن، صدور فرمان از SEQ موجب معکوس شدن جهت حرکت می شود.

اتوماتیک ویژه:

ترمینال SEQ (شماره ۱۵) برای صدور فرمان حرکت استفاده می شود. درب پس از باز شدن کامل، بعد از زمان تعیین شده توسط تریمر TR1، بسته خواهد شد.

در هنگام شمارش زمان بسته شدن اتوماتیک، صدور فرمان از SEQ موجب بسته شدن درب می شود.

در هنگام باز شدن و همچنین در هنگام بسته شدن، صدور فرمان از SEQ موجب معکوس شدن جهت حرکت می شود.

اتوماتیک با استاپ:

مشابه حالت اتوماتیک ویژه عمل می کند با این تفاوت که:

در هنگام باز شدن و بسته شدن درب صدور فرمان از SEQ موجب توقف حرکت شده و صدور فرمان مجدد از SEQ موجب حرکت در جهت عکس می شود.

مرحله به مرحله با استاپ:

مشابه حالت مرحله به مرحله عمل می کند با این تفاوت که:

در هنگام بازشدن و بسته شدن درب صدور فرمان از SEQ موجب توقف حرکت شده و صدور فرمان مجدد از SEQ موجب حرکت در جهت عکس می شود.

کد دادن ریموت کنترل ها:

مرکز کنترل SC230 به همراه یک عدد رسیور با ظرفیت کد دادن ۲۵۰ ریموت کنترل ارائه می شود.

کد دادن ترمینال SEQ:

دکمه P2 را فشار دهید تا چراغ PROG شرع به چمک زدن کند. این چراغ ۱۰ ثانیه چشمک زن خواهد بود. در این حالت هر یک از دکمه های ریموت را که قصد کد دادن آن را دارید فشار دهید. در صورتی که عملیات کد دادن به صورت صحیح انجام شده باشد چراغ PROG برای مدت طولانی تری چشمک زن خواهد ماند.

کد دادن ترمینال PED:

دکمه P2 را فشار دهید تا چراغ PROG چشمک زن شود. دکمه را رها نکنید و آن را فشرده نگهدارید تا چراغ PROG سریعتر چشمک زن شود. این حالت برای ۱۰ ثانیه فعال خواهد بود. در طی این ۱۰ ثانیه یکی از دکمه های روی ریموت را فشار دهید تا کد دهی انجام شود. در صورتی که کد دهی به درستی انجام شود چراغ به صورت طولانی چشمک زن خواهد شد.

پاک کردن ریموت به صورت تکی:

برای این منظور دکمه P2 را فشار دهید و آن را فشرده نگهدارید تا چراغ PROG سریع چشمک زن شود و آن را همچنان فشرده نگهدارید تا باز هم سریعتر چشمک زن شود. مرکز کنترل برای ۱۰ ثانیه در این حالت باقی می ماند. در این مدت دکمه ای که قصد پاک کردن آن را دارید فشار دهید.

در صورتی که کار به درستی انجام شود چراغ برای مدت طولانی تر چشمک زن باقی می ماند.

پاک کردن همه ریموت ها:

برای این منظور برق دستگاه را قطع کنید، دکمه P2 را فشرده نگهدارید و برق دستگاه را مجددا وصل کنید. دکمه P2 را فشرده نگهدارید تا چراغ PROG ابتدا چشمک زن و سپس چشمک زن سریع و سپس خاموش شود.